



GUIA DEL PRIMER ENCENDIDO PARA ORDENADORES DE OFERTA

Estimado cliente:

En primer lugar, nos complace comunicarte nuestro agradecimiento en haber depositado su confianza a la hora de adquirir un equipo con nosotros.

Bien, antes de encender el ordenador por primera vez debes tener claro las siguientes indicaciones:

El equipo se suministra perfectamente embalado, con una doble caja en la mayoría de casos y con su cable de corriente, sus manuales y drivers si no se indica expresamente lo contrario. No se incluye ningún accesorio adicional tales como cables de imagen, adaptadores de vídeo, cajas de componentes, disco de Windows, etc... Estos accesorios corresponden al periférico correspondiente según si es un monitor, pues el cable de imagen etc.. En el caso de las cajas de los componentes, estas se adjuntan las que haya disponibles siempre y cuando el paquete no sobrepase de los 2 metros cúbicos en su conjunto.

Equipo:

Has adquirido un PC de oferta de nuestro catalogo de ofertas únicas. Estos pc, pueden no incluir algún accesorio extra como tornillería, accesorios, cajas y/o aquellos elementos no necesarios para el funcionamiento del equipo.

Junto al equipo recibirás un cable de alimentación, y siempre y cuando esto sea posible la caja de la placa base que por norma general se introducen en ella todos aquellos elementos sobrantes del montaje del pc, así como esta guía del primer encendido, un cuaderno del técnico donde se especifican las pruebas realizadas y el cable de alimentación.

Importante:

El equipo ha pasado rigurosos test de rendimiento, siendo todos y cada uno de ellos satisfactorios. PCMontajes no envía ningún equipo que no haya superado dichos test.

Recepción del PC:

Cuando recibas el pc no tendrás tiempo de examinar a fondo el paquete, por lo que es altamente recomendable indicar al transportista que en su albarán de entrega indique "sin examinar". Esto es fundamental para que en caso de daños por el transporte la reclamación a MRW sea más ágil y prospera.

Protección del PC:

Es posible que el equipo incorpore protección interna, esta es altamente recomendable cuando se instalan tarjetas gráficas de gran tamaño. **No ponga en marcha el pc sin haber retirado antes la espuma o protecciones interiores del pc.** Por favor, sigue las completas instrucciones que se

indican en el documento adjunto y el que está pegado en el lateral del pc. No todos los equipos incorporan esta protección, por lo que ignore este mensaje si su pc no lo incorpora.

Antes de encender el PC hay que tener en cuenta lo siguiente:

Existen diferentes tipos de conexiones para conectar el pc a un monitor, los más comunes son HDMI y Display Port. Solo en casos donde no se disponga de gráfica dedicada la conexión de imagen irá en la placa base:

Tipos de cable de imagen



Cable de imagen menos común



Cable de Alimentación

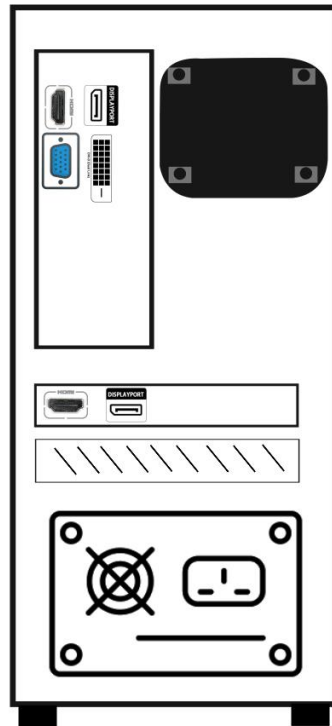

Este es el aspecto que mostrará tu pc por la parte trasera, verifica que tipo de conexionado de imagen dispones y realiza las conexiones según las siguientes instrucciones:

En caso de que el pc **incorpore una tarjeta gráfica dedicada** contempla la siguiente ilustración:

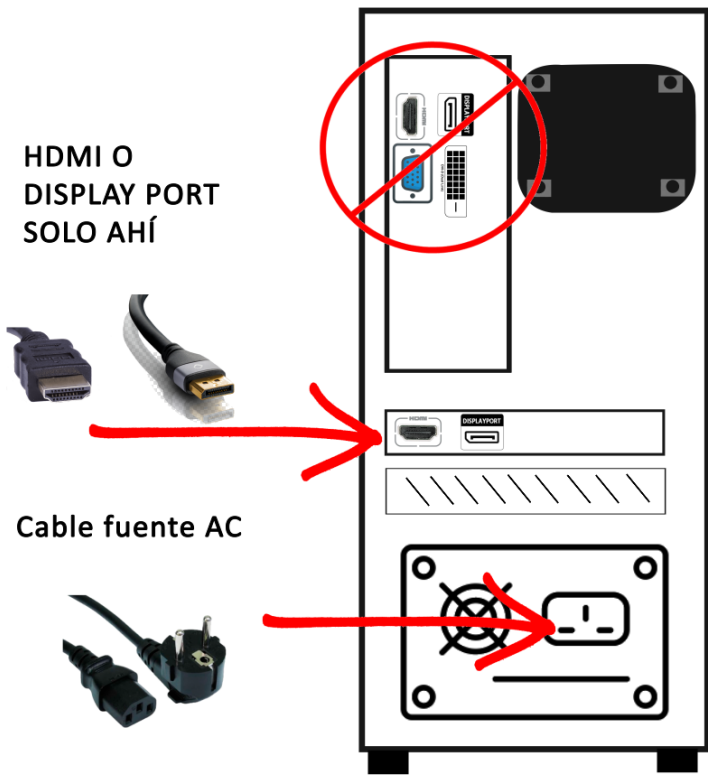

HDMI O
DISPLAY PORT
SOLO AHÍ



Cable fuente AC



No utilices los conectores de imagen de la placa base, estos están en la parte superior de la torre en posición vertical. Estos únicamente son válidos cuando el pc no incorpora tarjeta gráfica dedicada.

Conecta el HDMI o bien el Display port (según tu monitor) en las conexiones horizontales de la tarjeta gráfica como se muestra en la ilustración.

Si el pc que has adquirido **no dispone** de tarjeta gráfica dedicada, entonces si debes utilizar las conexiones de imagen de la placa base, como mostramos en la siguiente ilustración:

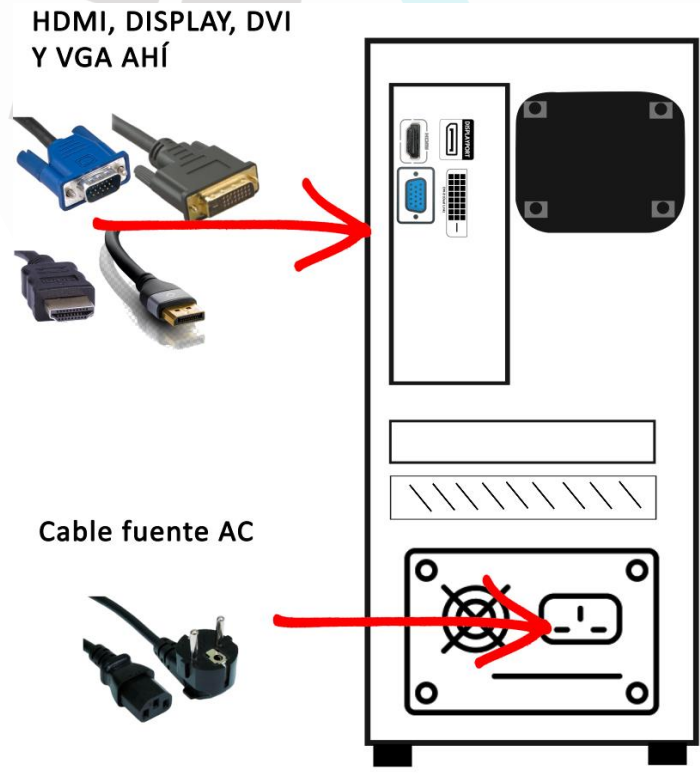

HDMI, DISPLAY, DVI
Y VGA AHÍ



Cable fuente AC



Cuando el pc no incorpore tarjeta gráfica dedicada, utiliza cualquiera de las conexiones de la placa base, estás dependerán del modelo de la placa, es recomendable **HDMI o Display Port**, aunque esto dependerá de la conexión que dispongas en el monitor.

¿Cómo puedo saber si mi pc incorpora gráfica dedicada?

Revisa tu pedido, en el apartado “tarjeta gráfica” y comprueba marca y modelo. También puedes verificarlo con las imágenes anteriores, si incorpora gráfica dedicada esta se instala en horizontal por la parte baja de las conexiones de la placa base, ahí verás las salidas de imagen de la gráfica. En caso de no incorporar gráfica dedicada, estas son las salidas de imagen de la propia placa base. Si desconoces esto, ponte en contacto con nosotros a través de nuestras distintas fuentes de contacto.

Si conectas el cable de imagen en las conexiones de imagen de la placa base teniendo instalada una tarjeta gráfica no recibirás imagen en pantalla.

Una vez haya realizado el conexionado correctamente del equipo, monitor, teclado, ratón e imagen puede prender el equipo.

Sería importante utilizar un enchufe directo para conectar la torre, de no ser así **recomendamos la utilización de una regleta estabilizadora de conexionado de calidad que tolere picos de tensión oscilatorios que pudieran provocar un mal comportamiento del equipo.**

Como podrás comprobar, tu equipo se entrega totalmente operativo y listo para funcionar. Desde este momento se entiende que el equipo es funcional y que no ofrece ningún problema de hardware. De no ser así, y su ordenador no arrancara Windows con normalidad, ponte de inmediato en contacto con nosotros para comunicar lo sucedido al correo info@pcmontajes.com y en ningún caso trates de solventar el problema desde tu propio criterio pues podría ocasionar un mal mayor asumiendo la responsabilidad de la avería.

Debe tener muy en cuenta lo siguiente:

La garantía no cubre aquellos defectos provocados por un uso incorrecto del producto y/o manipulación del mismo distinta a la necesaria para establecer su naturaleza, características o su funcionamiento. En esos casos el consumidor deberá hacerse cargo de su reparación. Quedan, por tanto, excluidos de la garantía:

- Defectos y deterioros producidos por hechos externos, accidentes, principalmente accidentes eléctricos, por desgaste y por utilización no conforme a las instrucciones de PCmontajes.
- Productos modificados o reparados por el cliente o cualquier otra persona no autorizada por PCmontajes, así como los productos que son objeto de un contrato de soporte específico.
- Incorrecta configuración software/hardware, por parte del cliente, de un equipo, componente o periférico. Incorrecta configuración software/hardware o avería en un equipo provocada por un componente no suministrado por PCmontajes e incorporado por el cliente.
- Infección de virus informáticos, por parte del cliente, en equipos, discos duros o disquetes de drivers o de software adicional.

La reparación de los casos anteriores será facturada.

Tarifa de reparación: 20 Euros la hora (IVA no incluido).

Estas condiciones de garantía no afectan a los derechos estatutarios del consumidor amparados por la legislación aplicable.

IMPORTANTE RMA

En caso de tener que retornar el PC, ya sea por devolución o reparación debe enviarlo protegido con su caja original y sus espumas, corchos y embalajes de origen. En caso de no disponer de ellos, deberá encargarse de protegerlo con protecciones, espumas, cajas adecuadas para que no reciba daños durante el transporte. En caso contrario, de llegar con daños por el transporte no nos hacemos responsables.

PCMontajes no se responsabiliza de la información personal que contenga el PC o unidad de almacenamiento. El cliente se responsabiliza de los datos o información en el material a reparar y de realizar las pertinentes copias de seguridad. Asimismo, la garantía actuará respecto a los vicios ocultos y defectos de fabricación del producto conforme al artículo 1490 del CC.